

《試合方法》

- 試合時間/30分(15-5-15/アディショナルタイムなし) 順位決定PK戦は3人で行う。
 - 審判/審判は1人制で当該試合を担当。前半担当はリーグ表○数字若番号のチームが行う。(試合後半担当チームは試合結果を会場本部に伝えてください。)
 - 整列挨拶は試合開始前のみ行い、試合終了後は近くの人と握手をして自チームベンチへ戻る。次試合のチームは、コート近くでスタンバイしててください。
- 《注意事項》
- ※会場は変更になる場合があります。※各会場の利用規則を守り、モラルある行動をお願いします。※各会場駐車場が狭いので出来るだけ乗りあわせでお越しください。路上駐車は、厳禁です。※ゴミの持ち帰りにご協力ください。

会場: コーエイ前橋フットボールセンターA面

車両制限 1チームにつき5台まで。乗り合わせでお越しください。

Aブロック	①	②	③	④	勝点	得点	失点	得失	順位
① tonan前橋	☆								
② 赤だるま		☆							
③ 箕郷フットボールクラブ			☆						
④ オール東スポーツ少年団サッカークラブ				☆					

Bブロック	①	②	③	④	勝点	得点	失点	得失	順位
① BOA SPORTS CLUB	☆								
② 赤堀SCジュニア		☆							
③ 桐生北少年サッカークラブ			☆						
④ tonan 北本				☆					

コーエイ前橋フットボールセンターA面

順序	ブロック	KICK OFF	第1コート			ブロック	KICK OFF	第2コート			時間
第1試合	A	9:00	①	VS	②	A	9:00	③	VS	④	15分ハーフ インターバル 5分
第2試合	B	9:40	①	VS	②	B	9:40	③	VS	④	
第3試合	A	10:20	①	VS	④	A	10:20	②	VS	③	
第4試合	B	11:00	①	VS	④	B	11:00	②	VS	③	
第5試合	A	11:40	①	VS	③	A	11:40	④	VS	②	
第6試合	B	12:20	①	VS	③	B	12:20	④	VS	②	
第7試合		13:00	A3位	VS	B3位		13:00	A4位	VS	B4位	
第8試合		13:40	A1位	VS	B1位		13:40	A2位	VS	B2位	

会場: コーエイ前橋フットボールセンターB面

車両制限 1チームにつき5台まで。乗り合わせでお越しください。

Cブロック	①	②	③	④	勝点	得点	失点	得失	順位
① FC群馬ジュニア	☆								
② FC室田		☆							
③ FC伊勢崎境ジュニア			☆						
④ アレグリア新町SC				☆					

Dブロック	①	②	③	④	勝点	得点	失点	得失	順位
① 渋川FC U-12	☆								
② 笠東FC		☆							
③ 青だるま			☆						
④ 戸狩飯山FC				☆					

コーエイ前橋フットボールセンターB面

順序	ブロック	KICK OFF	第1コート			ブロック	KICK OFF	第2コート			時間
第1試合	C	9:00	①	VS	②	C	9:00	③	VS	④	15分ハーフ インターバル 5分
第2試合	D	9:40	①	VS	②	D	9:40	③	VS	④	
第3試合	C	10:20	①	VS	④	C	10:20	②	VS	③	
第4試合	D	11:00	①	VS	④	D	11:00	②	VS	③	
第5試合	C	11:40	①	VS	③	C	11:40	④	VS	②	
第6試合	D	12:20	①	VS	③	D	12:20	④	VS	②	
第7試合		13:00	C3位	VS	D3位		13:00	C4位	VS	D4位	
第8試合		13:40	C1位	VS	D1位		13:40	C2位	VS	D2位	

《試合方法》

- 試合時間/30分(15-5-15/アディショナルタイムなし) 順位決定PK戦は3人で行う。
 - 審判/審判は1人制で当該試合を担当。前半担当はリーグ表○数字若番号のチームが行う。(試合後半担当チームは試合結果を会場本部に伝えてください。)
 - ※整列挨拶は試合開始前のみ行い、試合終了後は近くの人と握手をして自チームベンチへ戻る。次試合のチームは、コート近くでスタンバイしててください。
- 《注意事項》
- ※会場は変更になる場合があります。※各会場の利用規則を守り、モラルある行動をお願いします。※各会場駐車場が狭いので出来るだけ乗りあわせでお越しください。路上駐車は、厳禁です。※ゴミの持ち帰りにご協力ください。

会場: コーエイ前橋フットボールセンターC面

車両制限 1チームにつき5台まで。乗り合わせでお越しください。

Eブロック	①	②	③	④	勝点	得点	失点	得失	順位
① 伊勢崎連取FC	☆								
② ブルーボタン		☆							
③ 高崎FC中川			☆						
④ JusTamaRe				☆					

Fブロック	①	②	③	④	勝点	得点	失点	得失	順位
① 城南FC	☆								
② 大胡FC		☆							
③ YNT.U.SC			☆						
④ JOINUS TAITO				☆					

コーエイ前橋フットボールセンターC面

順序	ブロック	KICK OFF	第1コート			ブロック	KICK OFF	第2コート			時間
第1試合	E	9:00	①	VS	②	E	9:00	③	VS	④	15分ハーフ インターバル 5分
第2試合	F	9:40	①	VS	②	F	9:40	③	VS	④	
第3試合	E	10:20	①	VS	④	E	10:20	②	VS	③	
第4試合	F	11:00	①	VS	④	F	11:00	②	VS	③	
第5試合	E	11:40	①	VS	③	E	11:40	④	VS	②	
第6試合	F	12:20	①	VS	③	F	12:20	④	VS	②	
第7試合		13:00	E3位	VS	F3位		13:00	E4位	VS	F4位	
第8試合		13:40	E1位	VS	F1位		13:40	E2位	VS	F2位	

会場: コーエイ前橋フットボールセンターD面

車両制限 1チームにつき5台まで。乗り合わせでお越しください。

Gブロック	①	②	③	④	勝点	得点	失点	得失	順位
① 鳥之郷FC	☆								
② 桐生西FC		☆							
③ YNT.U.FC			☆						
④ FCなぎさ				☆					

Hブロック	①	②	③	④	勝点	得点	失点	得失	順位
① FC富士見	☆								
② 東御JFC		☆							
③ クエルヴォーレ			☆						
④ PorAga.FC				☆					

コーエイ前橋フットボールセンターD面

順序	ブロック	KICK OFF	第1コート			ブロック	KICK OFF	第2コート			時間
第1試合	G	9:00	①	VS	②	G	9:00	③	VS	④	15分ハーフ インターバル 5分
第2試合	H	9:40	①	VS	②	H	9:40	③	VS	④	
第3試合	G	10:20	①	VS	④	G	10:20	②	VS	③	
第4試合	H	11:00	①	VS	④	H	11:00	②	VS	③	
第5試合	G	11:40	①	VS	③	G	11:40	④	VS	②	
第6試合	H	12:20	①	VS	③	H	12:20	④	VS	②	
第7試合		13:00	G3位	VS	H3位		13:00	G4位	VS	H4位	
第8試合		13:40	G1位	VS	H1位		13:40	G2位	VS	H2位	

《試合方法》

●試合時間/30分(15-5-15/アディショナルタイムなし) 順位決定PK戦は3人で行う。

●審判/審判は1人制で当該試合を担当。前半担当はリーグ表○数字若番号のチームが行う。(試合後半担当チームは試合結果を会場本部に伝えてください。)

※整列挨拶は試合開始前のみ行い、試合終了後は近くの人と握手をして自チームベンチへ戻る。次試合のチームは、コート近くでスタンバイしててください。

《注意事項》

※会場は変更になる場合があります。※各会場の利用規則を守り、モラルある行動をお願いします。※各会場駐車場が狭いので出来るだけ乗りあわせでお越しください。路上駐車は、厳禁です。※ゴミの持ち帰りにご協力ください。

会場: コーエイ前橋フットボールセンターE面・F面 **車両制限** 1チームにつき5台まで。乗り合わせでお越しください。

Iブロック	①	②	③	④	勝点	得点	失点	得失	順位
① FC宝九	☆								
② FCリオエステJr前橋		☆							
③ 児玉ディパーチャFC			☆						
④ 前橋天神FC				☆					

Jブロック	①	②	③	④	勝点	得点	失点	得失	順位
① ルーデンス富岡	☆								
② 宮郷sc		☆							
③ Glicina SC			☆						
④ サームFCJr				☆					

コーエイ前橋フットボールセンターE面・F面

順序	ブロック	KICK OFF	E面			ブロック	KICK OFF	F面			時間
第1試合	I	9:00	①	VS	②	I	9:00	③	VS	④	15分ハーフ インターバル 5分
第2試合	J	9:40	①	VS	②	J	9:40	③	VS	④	
第3試合	I	10:20	①	VS	④	I	10:20	②	VS	③	
第4試合	J	11:00	①	VS	④	J	11:00	②	VS	③	
第5試合	I	11:40	①	VS	③	I	11:40	④	VS	②	
第6試合	J	12:20	①	VS	③	J	12:20	④	VS	②	
第7試合		13:00	I 3位	VS	J 3位		13:00	I 4位	VS	J 4位	
第8試合		13:40	I 1位	VS	J 1位		13:40	I 2位	VS	J 2位	

会場: NTT図南スーパーグラウンド

車両制限 1チームにつき8台まで。乗り合わせでお越しください。

Kブロック	①	②	③	④	勝点	得点	失点	得失	順位
① 中居キッカーズ	☆								
② 伊勢崎広瀬JFC		☆							
③ nova渋川			☆						
④ FC伊勢崎SEED				☆					

Lブロック	①	②	③	④	勝点	得点	失点	得失	順位
① AVSGエヴォリスタ	☆								
② ポトランカ		☆							
③ 前橋芳賀SC			☆						
④ 毛里田パッション				☆					

NTT図南スーパーグラウンド

順序	ブロック	KICK OFF	第1コート			ブロック	KICK OFF	第2コート			時間
第1試合	K	9:00	①	VS	②	K	9:00	③	VS	④	15分ハーフ インターバル 5分
第2試合	L	9:40	①	VS	②	L	9:40	③	VS	④	
第3試合	K	10:20	①	VS	④	K	10:20	②	VS	③	
第4試合	L	11:00	①	VS	④	L	11:00	②	VS	③	
第5試合	K	11:40	①	VS	③	K	11:40	④	VS	②	
第6試合	L	12:20	①	VS	③	L	12:20	④	VS	②	
第7試合		13:00	K 3位	VS	L 3位		13:00	K 4位	VS	L 4位	
第8試合		13:40	K 1位	VS	L 1位		13:40	K 2位	VS	L 2位	

《試合方法》

- 試合時間/40分(20-5-20/アディショナルタイムなし) 順位決定PK戦は3人で行う。
 - 審判/審判は1人制で当該試合を担当。前半担当はリーグ表○数字若番号のチームが行う。(試合後半担当チームは試合結果を会場本部に伝えてください。)
 - ※整列挨拶は試合開始前のみ行い、試合終了後は近くの人と握手をして自チームベンチへ戻る。次試合のチームは、コート近くでスタンバイしててください。
- 《注意事項》
- ※会場は変更になる場合があります。※各会場の利用規則を守り、モラルある行動をお願いします。※各会場駐車場が狭いので出来るだけ乗りあわせでお越しください。路上駐車は、厳禁です。※ゴミの持ち帰りにご協力ください。

会場: 図南サッカーパーク

車両制限 1チームにつき5台まで。乗り合わせでお越しください。

Mブロック		①	②	③	勝点	得点	失点	得失	順位
① AFCカイザー		☆							
② 高田ジュニア			☆						
③ IFC-bred's				☆					

Nブロック		①	②	③	勝点	得点	失点	得失	順位
① FC太田城西		☆							
② Amistad TK			☆						
③ 倉賀野FC				☆					

図南サッカーパーク

順序	ブロック	KICK OFF	第1コート			ブロック	KICK OFF	第2コート			時間
第1試合	M	9:00	①	VS	②	N	9:00	①	VS	②	20分ハーフ インターバル 5分
第2試合	M	10:00	①	VS	③	N	10:00	①	VS	③	
第3試合	M	11:00	②	VS	③	N	11:00	②	VS	③	
第4試合		12:00	M3位	VS	N3位		12:00	M2位	VS	N2位	
第5試合		13:00	M1位	VS	N1位		13:00		VS		
第6試合				VS					VS		
第7試合				VS					VS		
第8試合				VS					VS		

会場: 田口緑地公園

車両制限 1チームにつき5台まで。乗り合わせでお越しください。

Oブロック		①	②	③	勝点	得点	失点	得失	順位
① ゴラツ高崎FC		☆							
② 大泉FC U12			☆						
③ あずま南FC				☆					

Pブロック		①	②	③	勝点	得点	失点	得失	順位
① ジラーフ伊勢崎ジュニア		☆							
② 高崎FCイーグル			☆						
③ ISESAKI JV				☆					

田口緑地公園

順序	ブロック	KICK OFF	第1コート			ブロック	KICK OFF	第2コート			時間
第1試合	O	9:00	①	VS	②	P	9:00	①	VS	②	20分ハーフ インターバル 5分
第2試合	O	10:00	①	VS	③	P	10:00	①	VS	③	
第3試合	O	11:00	②	VS	③	P	11:00	②	VS	③	
第4試合		12:00	P3位	VS	O3位		12:00	P2位	VS	O2位	
第5試合		13:00	P1位	VS	O1位		13:00		VS		
第6試合				VS					VS		
第7試合				VS					VS		
第8試合				VS					VS		

《試合方法》

●試合時間/40分(20-5-20/アディショナルタイムなし) 順位決定PK戦は3人で行う。

●審判/審判は1人制で当該試合を担当。前半担当は○数字若番号のチームが行う。(試合後半担当チームは試合結果を会場本部に伝えてください。)

※整列挨拶は試合開始前のみ行い、試合終了後は近くの人と握手をして自チームベンチへ戻る。次試合のチームは、コート近くでスタンバイしててください。

《注意事項》

※会場は変更になる場合があります。※各会場の利用規則を守り、モラルある行動をお願いします。※各会場駐車場が狭いので出来るだけ乗りあわせでお越しください。路上駐車は、厳禁です。※ゴミの持ち帰りにご協力ください。

会場:コーエィ前橋フットボールセンターE/F面 1位トーナメント **車両制限** 1チームにつき5台まで。乗り合わせでお越しください。

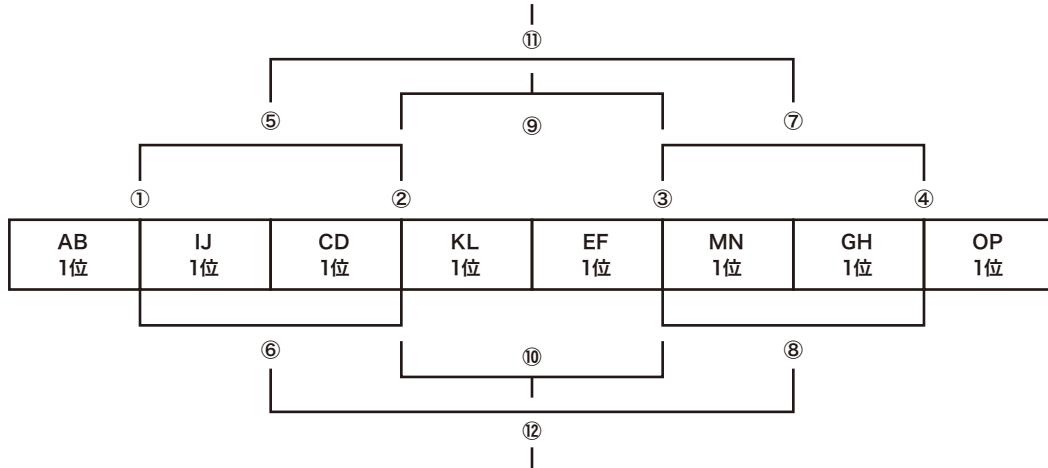

1位トーナメント	KICK OFF	マッチナンバー	E面			マッチナンバー	F面			時間
第1試合	9:00	①	AB	VS	IJ	②	CD	VS	KL	20分ハーフ インターバル 5分
第2試合	9:50	③	EF	VS	MN	④	GH	VS	OP	
第3試合	10:40	⑤	①勝者	VS	②勝者	⑥	①敗者	VS	②敗者	
第4試合	11:30	⑦	③勝者	VS	④勝者	⑧	③敗者	VS	④敗者	
第5試合	12:30	⑨	⑤敗者	VS	⑦敗者	⑩	⑥敗者	VS	⑧敗者	
第6試合	13:20	⑫	⑥勝者	VS	⑧勝者	⑪	⑤勝者	VS	⑦勝者	
閉会式F面	14:00		決勝トーナメント参加チームは参加をお願いします。							

大会運営の都合上、組み合わせを変更する場合があります。大会HPで会場・組み合わせを確認してください。

会場:コーエィ前橋フットボールセンターA面 2位トーナメント **車両制限** 1チームにつき5台まで。乗り合わせでお越しください。

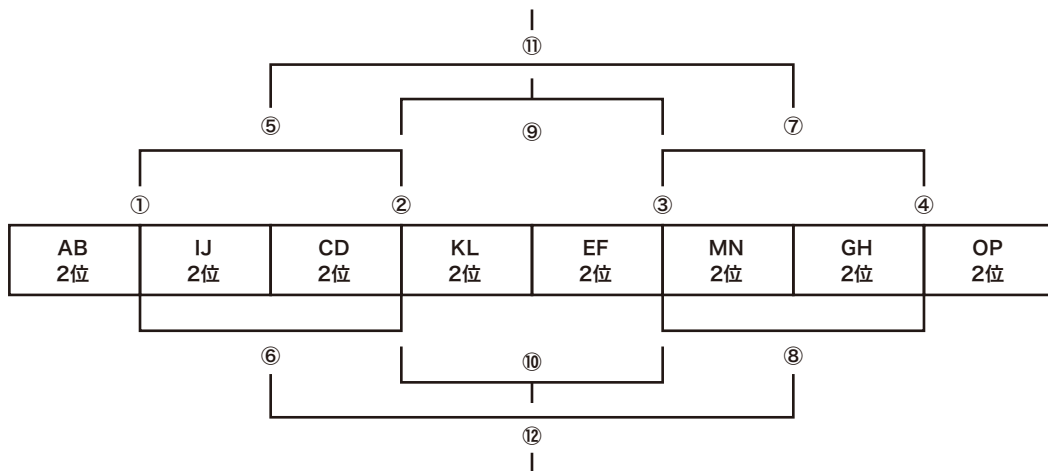

2位トーナメント	KICK OFF	マッチナンバー	第1コート			マッチナンバー	第2コート			時間
第1試合	9:00	①	AB	VS	OPQ	②	CD	VS	KL	20分ハーフ インターバル 5分
第2試合	9:50	③	EF	VS	KL	④	GH	VS	OP	
第3試合	10:40	⑤	①勝者	VS	②勝者	⑥	①敗者	VS	②敗者	
第4試合	11:30	⑦	③勝者	VS	④勝者	⑧	③敗者	VS	④敗者	
第5試合	12:30	⑨	⑤敗者	VS	⑦敗者	⑩	⑥敗者	VS	⑧敗者	
第6試合	13:20	⑪	⑤勝者	VS	⑦勝者	⑫	⑥勝者	VS	⑧勝者	

大会運営の都合上、組み合わせを変更する場合があります。大会HPで会場・組み合わせを確認してください。

《試合方法》

●試合時間/40分(20-5-20/アディショナルタイムなし) 順位決定PK戦は3人で行う。

●審判/審判は1人制で当該試合を担当。前半担当は○数字若番号のチームが行う。(試合後半担当チームは試合結果を会場本部に伝えてください。)

※整列挨拶は試合開始前のみ行い、試合終了後は近くの人と握手をして自チームベンチへ戻る。次試合のチームは、コート近くでスタンバイしててください。

《注意事項》

※会場は変更になる場合があります。※各会場の利用規則を守り、モラルある行動をお願いします。※各会場駐車場が狭いので出来るだけ乗りあわせでお越しください。路上駐車は、厳禁です。※ゴミの持ち帰りにご協力ください。

会場:コーエイ前橋フットボールセンターB面 3位トーナメント **車両制限** 1チームにつき5台まで。乗り合わせでお越しください。

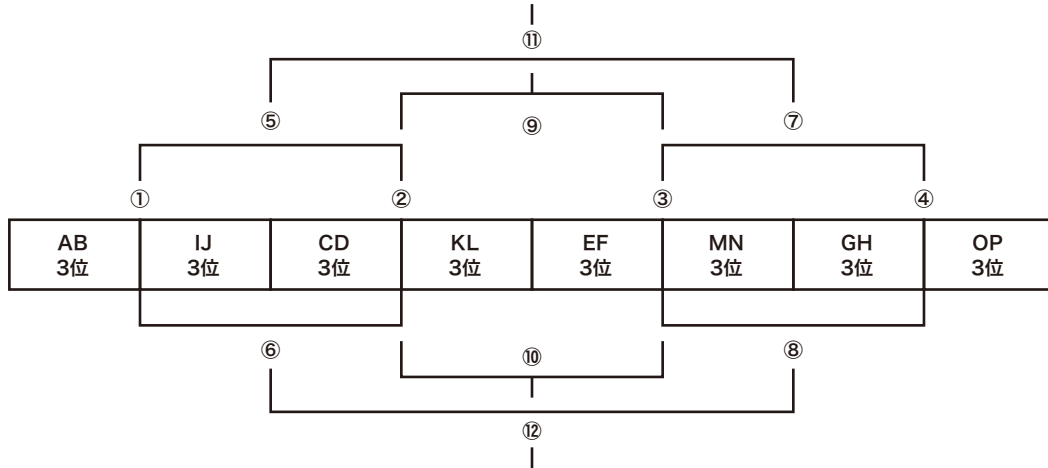

3位トーナメント	KICK OFF	マッチナンバー	第1コート			マッチナンバー	第2コート			時間
第1試合	9:00	①	AB	VS	OPQ	②	CD	VS	MN	20分ハーフ インターバル 5分
第2試合	9:50	③	EF	VS	KL	④	GH	VS	I J	
第3試合	10:40	⑤	①勝者	VS	②勝者	⑥	①敗者	VS	②敗者	
第4試合	11:30	⑦	③勝者	VS	④勝者	⑧	③敗者	VS	④敗者	
第5試合	12:30	⑨	⑤敗者	VS	⑦敗者	⑩	⑥敗者	VS	⑧敗者	
第6試合	13:20	⑪	⑤勝者	VS	⑦勝者	⑫	⑥勝者	VS	⑧勝者	

大会運営の都合上、組み合わせを変更する場合があります。大会HPで会場・組み合わせを確認してください。

会場:コーエイ前橋フットボールセンターC面 4位トーナメント **車両制限** 1チームにつき5台まで。乗り合わせでお越しください。

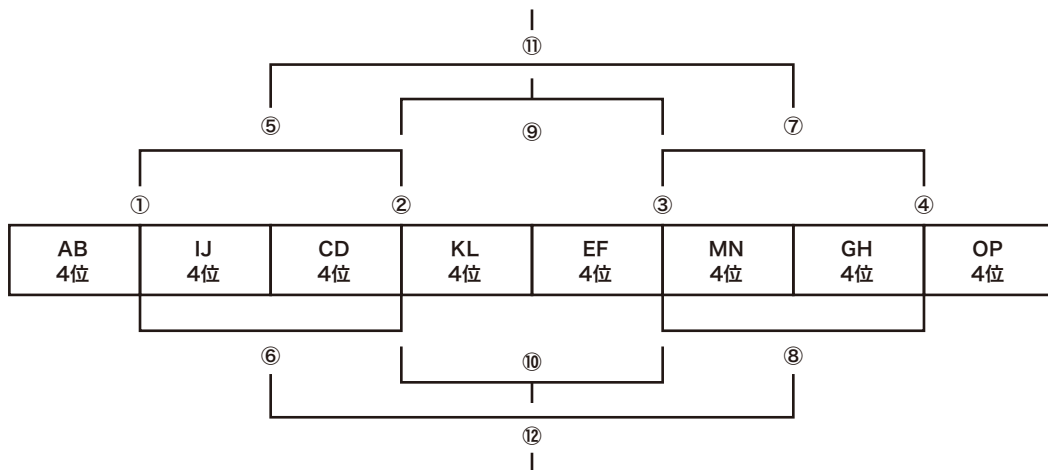

4位トーナメント	KICK OFF	マッチナンバー	第1コート			マッチナンバー	第2コート			時間
第1試合	9:00	①	AB	VS	IJ	②	CD	VS	KL	20分ハーフ インターバル 5分
第2試合	9:50	③	EF	VS	MN	④	GH	VS	OP	
第3試合	10:40	⑤	①勝者	VS	②勝者	⑥	①敗者	VS	②敗者	
第4試合	11:30	⑦	③勝者	VS	④勝者	⑧	③敗者	VS	④敗者	
第5試合	12:30	⑨	⑤敗者	VS	⑦敗者	⑩	⑥敗者	VS	⑧敗者	
第6試合	13:20	⑪	⑤勝者	VS	⑦勝者	⑫	⑥勝者	VS	⑧勝者	

大会運営の都合上、組み合わせを変更する場合があります。大会HPで会場・組み合わせを確認してください。

《試合方法》

- 試合時間/40分(20-5-20/アディショナルタイムなし) 順位決定PK戦は3人で行う。
 - 審判/審判は1人制で当該試合を担当。前半担当はリーグ表○数字若番号のチームが行う。(試合後半担当チームは試合結果を会場本部に伝えてください。)
 - ※整列挨拶は試合開始前のみ行い、試合終了後は近くの人と握手をして自チームベンチへ戻る。次試合のチームは、コート近くでスタンバイしててください。
- 《注意事項》
- ※会場は変更になる場合があります。※各会場の利用規則を守り、モラルある行動をお願いします。※各会場駐車場が狭いので出来るだけ乗りあわせでお越しください。路上駐車は、厳禁です。※ゴミの持ち帰りにご協力ください。

会場:コーエィ前橋フットボールセンターD面 5位トーナメント **車両制限** 1チームにつき5台まで。乗り合わせでお越しください。

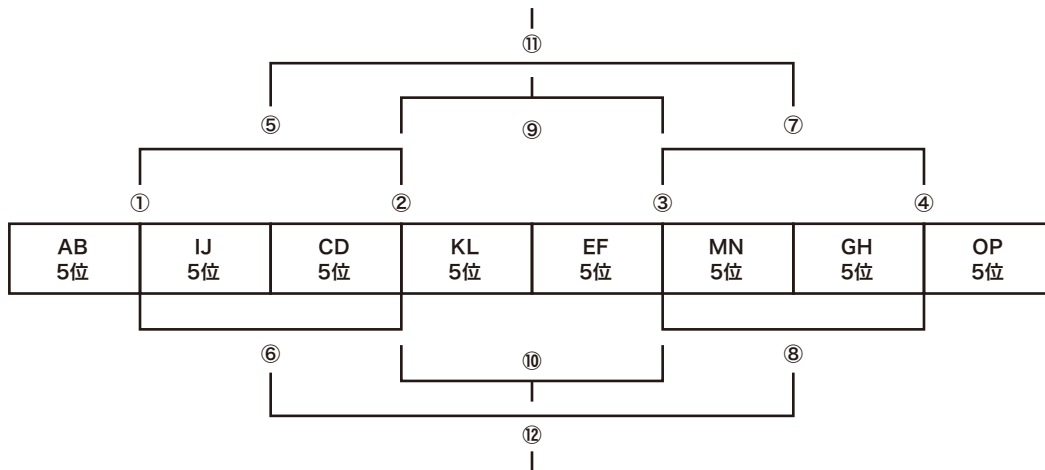

5位トーナメント	KICK OFF	マッチナンバー	第1コート			マッチナンバー	第2コート			時間
第1試合	9:00	①	AB	VS	IJ	②	CD	VS	KL	20分ハーフ インターバル 5分
第2試合	9:50	③	EF	VS	MN	④	GH	VS	OP	
第3試合	10:40	⑤	①勝者	VS	②勝者	⑥	①敗者	VS	②敗者	
第4試合	11:30	⑦	③勝者	VS	④勝者	⑧	③敗者	VS	④敗者	
第5試合	12:30	⑨	⑤敗者	VS	⑦敗者	⑩	⑥敗者	VS	⑧敗者	
第6試合	13:20	⑪	⑤勝者	VS	⑦勝者	⑫	⑥勝者	VS	⑧勝者	

大会運営の都合上、組み合わせを変更する場合があります。大会HPで会場・組み合わせを確認してください。

会場:図南サッカーパーク 6位トーナメント **車両制限** 1チームにつき5台まで。乗り合わせでお越しください。

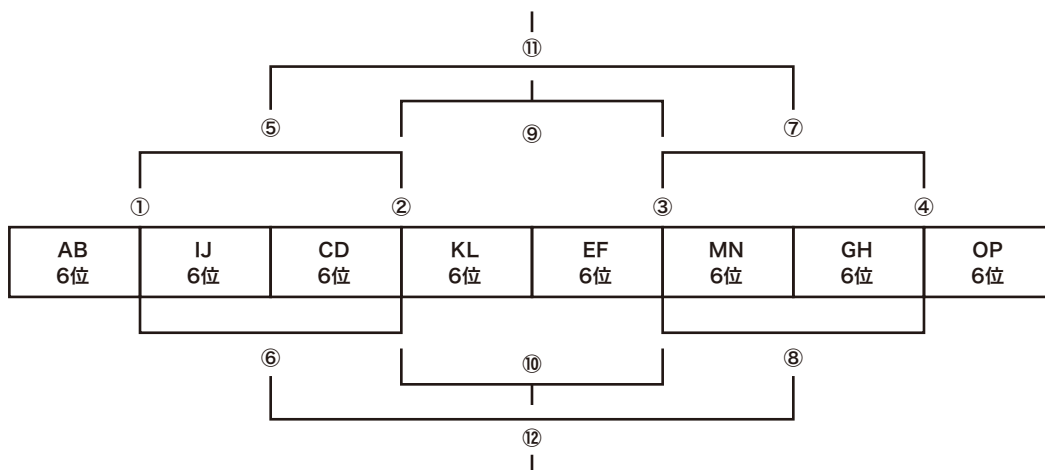

6位トーナメント	KICK OFF	マッチナンバー	第1コート			マッチナンバー	第2コート			時間
第1試合	9:00	①	AB	VS	IJ	②	CD	VS	KL	20分ハーフ インターバル 5分
第2試合	9:50	③	EF	VS	MN	④	GH	VS	OP	
第3試合	10:40	⑤	①勝者	VS	②勝者	⑥	①敗者	VS	②敗者	
第4試合	11:30	⑦	③勝者	VS	④勝者	⑧	③敗者	VS	④敗者	
第5試合	12:30	⑨	⑤敗者	VS	⑦敗者	⑩	⑥敗者	VS	⑧敗者	
第6試合	13:20	⑪	⑤勝者	VS	⑦勝者	⑫	⑥勝者	VS	⑧勝者	

大会運営の都合上、組み合わせを変更する場合があります。大会HPで会場・組み合わせを確認してください。

《試合方法》

●試合時間/40分(20-5-20/アディショナルタイムなし) 順位決定PK戦は3人で行う。

●審判/審判は1人制で当該試合を担当。前半担当はリーグ表○数字若番号のチームが行う。(試合後半担当チームは試合結果を会場本部に伝えてください。)

※整列挨拶は試合開始前のみ行い、試合終了後は近くの人と握手をして自チームベンチへ戻る。次試合のチームは、コート近くでスタンバイしててください。

《注意事項》

※会場は変更になる場合があります。※各会場の利用規則を守り、モラルある行動をお願いします。※各会場駐車場が狭いので出来るだけ乗りあわせでお越しください。路上駐車は、厳禁です。※ゴミの持ち帰りにご協力ください。

会場:NTT図南スーパーグラウンド

車両制限 1チームにつき8台まで。乗り合わせでお越しください。

あ		①	②	③	勝点	得点	失点	得失	順位
①	AB7位	☆							
②	CD7位		☆						
③	EF7位			☆					

い		①	②	③	勝点	得点	失点	得失	順位
①	GH7位	☆							
②	IJ7位		☆						
③	KL7位			☆					

NTT図南スーパーグラウンド

順序	ブロック	KICK OFF	第1コート			ブロック	KICK OFF	第2コート			時間
第1試合	あ	9:00	①	VS	②	い	9:00	①	VS	②	20分ハーフ インターバル 5分
第2試合	あ	9:40	②	VS	③	い	9:40	②	VS	③	
第3試合	あ	10:20	②	VS	③	い	10:20	②	VS	③	
第4試合		11:00	あ3位	VS	い3位		11:00	あ2位	VS	い2位	
第5試合		11:40	あ1位	VS	い1位		11:40		VS		
第6試合		12:20		VS			12:20		VS		
第7試合		13:00		VS			13:00		VS		
第8試合		13:40		VS			13:40		VS		

大会運営の都合上、組み合わせを変更する場合があります。大会HPで会場・組み合わせを確認してください。

会場:田口緑地公園

車両制限 1チームにつき5台まで。乗り合わせでお越しください。

う		①	②	③	勝点	得点	失点	得失	順位
①	AB8位	☆							
②	CD8位		☆						
③	EF8位			☆					

え		①	②	③	勝点	得点	失点	得失	順位
①	GH8位	☆							
②	IJ8位		☆						
③	KL8位			☆					

田口緑地公園

順序	ブロック	KICK OFF	第1コート			ブロック	KICK OFF	第2コート			時間
第1試合	う	9:00	①	VS	②	え	9:00	①	VS	②	20分ハーフ インターバル 5分
第2試合	う	9:40	②	VS	③	え	9:40	②	VS	③	
第3試合	う	10:20	②	VS	③	え	10:20	②	VS	③	
第4試合		11:00	う3位	VS	え3位		11:00	う2位	VS	え2位	
第5試合		11:40	う1位	VS	え1位		11:40		VS		
第6試合		12:20		VS			12:20		VS		
第7試合		13:00		VS			13:00		VS		
第8試合		13:40		VS			13:40		VS		

大会運営の都合上、組み合わせを変更する場合があります。大会HPで会場・組み合わせを確認してください。